



TUTORIEL CROCHET

Ifach

Pull

Design: Miss Beetle | Hobbii Design

MATÉRIEL

2 (2) 2 (3) pelotes de Fluffy Day couleur 02
1 (1) 1 (1) pelotes de Fluffy Day couleur 06
2 (2) 2 (3) pelotes de Fluffy Day couleur 26

Crochet 5 mm

Aiguille à laine
Ciseaux

QUALITÉ DU FIL

 **Fluffy Day**, Hobbii
100 % Acrylique
100 g = 285 m (312 yds)

ÉCHANTILLON

10 cm x 10 cm = 15 m x 15 rangs

ABRÉVIATIONS

ml = maille en l'air
demi-br mc = demi bride maille coulée
demi-br mc bar = demi bride maille coulée
dans le brin arrière seulement
mc = maille coulée
mc bar = maille coulée dans le brin arrière
seulement
ms = maille serrée

TAILLE

S (M) L (XL)

MESURES

Buste: 84 (94) 104 (116) cm
Largeur: 50.6 (56) 61.4 (66.3) cm
Longueur: 53.3 (54.6) 57.3 (58.6) cm

INFORMATION SUR LE TUTORIEL

Le pull Ifach est le vêtement que vous porterez lorsque vous voudrez vous sentir au chaud et élégante. Il est construit en crochétant 2 pièces pour le corps et 2 manches, en les joignant et en ajoutant les côtes de l'encolure. Le design est inspiré par la vue sur le rocher d'Ifach à Calpe depuis une plage de galets et de ses couleurs.

HASHTAGS POUR LES RÉSEAUX SOCIAUX

#hobbiidesign #hobbiifach #hobbiielements

OBTENEZ VOTRE FIL ET VOS ACCESSOIRES ICI

<https://shop.hobbii.fr/ifach-pull>

QUESTIONS

En cas de questions sur ce modèle, veuillez écrire à support@hobbii.fr
Merci d'indiquer le nom et le numéro du modèle.

Amusez-vous bien!

Tutoriel



INFO ET CONSEILS

Le pull Ifach est constitué de trois parties différentes: devant, dos et deux manches. Une fois crochétées, les parties sont assemblées ensemble. Enfin, les côtes sont ajoutées autour de l'encolure pour créer le col.

Le corps (devant et dos) est principalement crochété avec des demi brides mailles coulées dans le brin arrière. Les parties comportent des côtes qui sont travaillées en alternant des demi brides mailles coulées dans le brin arrière et des mailles coulées sur le brin arrière sur les rangs impairs et pairs, selon si vous travaillez sur le devant ou le dos.

Les manches sont principalement crochétées avec des demi brides mailles coulées dans le brin arrière. Elles comportent des côtes qui sont travaillées principalement avec des mailles coulées dans le brin arrière.

Le col en côtes est travaillé principalement avec des mailles coulées principalement sur le brin arrière.

Comment faire les points:

- **Maille coulée** insérer le crochet dans la maille, jeté, le sortir de la maille et directement le passer dans la boucle du crochet.
 - Si le modèle dit mc **bar**, ceci signifie que le point doit être fait en insérant le crochet dans le brin **arrière** seulement.
- **Demi brides mailles coulées:** jeté, insérer le crochet dans la maille, jeté, le sortir de la maille et directement le passer dans les deux boucles du crochet.
 - Si le modèle dit demi-br mc **bar**, ceci signifie que le point doit être fait en insérant le crochet dans le brin **arrière** seulement.
- **Maille serrée:** insérer le crochet dans la maille, jeté et le sortir de la maille. Jeté et le passer dans les deux boucles du crochet.

Travail de couleur

Le pull est crochété en utilisant la technique de l'intarsia avec trois couleurs:

- Couleur A: Fluffy Day 02, Ecrû
- Couleur B: Fluffy Day 26, Seafoam

- Couleur C: Fluffy Day 06, Prussian Blue

Des diagrammes de couleur sont inclus à la fin du modèle pour chaque taille. Ces diagrammes représentent le travail de couleur en intarsia qui doit être faite dans chaque taille pour les pièces du dos et du devant.

L'intarsia dans les manches est plus simple, donc un diagramme de couleur n'est pas nécessaire. Au lieu de cela, dans le modèle, la lettre qui indique la couleur que vous devez utiliser apparaîtra juste avant le nombre de mailles à faire dans cette couleur. Voici un exemple :
*Rang 1: **Couleur B** 1 mc dans la deuxième ml à partir du crochet, 7 mc, 20 (20) 18 (14) demi-br mc. **Couleur A** 38 demi-br mc. Faire 1 ml et tourner.*

Sur le rang montré, vous devez travailler 8 mc avec la couleur B (celles-ci appartiennent aux côtes). Sans changer de couleur, travailler 20 (20) 18 (14) demi-br mc. Ensuite, travailler 38 demi-br mc avec la couleur A.

Comment changer de couleur:

Vous allez toujours changer de couleur en demi-br mc (jamais en mc).

Au moment de travailler la dernière demi-br mc d'une couleur, ne pas la terminer avec cette couleur (nous changerons la couleur au milieu de la maille), et faire un jeté de plus au début (ceci nous permettra de laisser le fil pendre sur le devant au moment de le lâcher). C'est-à-dire:

- Demi-br mc bar pour changer de couleurs: jeté, jeté de nouveau (trois boucles sur le crochet), insérer le crochet dans le brin arrière, sortir une boucle de la nouvelle couleur et directement le passer dans les trois boucles sur le crochet.



Parfois, vous devrez changer de couleur à l'endroit où vous avez lâché le fil au rang précédent. Cependant, d'autres fois, vous devrez faire face à ces situations:

- Vous devez changer de couleur avant d'atteindre la maille où le fil a été lâché sur le rang précédent. Dans ce cas, travailler normalement : tirer une boucle de la nouvelle couleur et s'assurer que le brin de fil de l'endroit où il a été lâché jusqu'à la nouvelle maille n'est pas très serré. Ensuite, crocheter par dessus ce brin pour le cacher.



- Vous devez changer de couleur après avoir atteint la maille où le fil a été lâché sur le rang précédent. Dans ce cas, lorsque vous rencontrez le nouveau brin de couleur, le faire suivre et le crocheter (de façon à le cacher) jusqu'à atteindre la demi-br mc où vous devez changer la couleur. Alors, travailler normalement.



Le design est inspiré de Peñón de Ifach, un beau parc naturel sur la côte à Calpe, une ville méditerranéenne. Le travail de couleur en intarsia dans le pull rappelle la vue sur le rocher d'Ifach et sur la mer depuis une plage de galets sous ses pieds.

ÉCHANTILLON

L'échantillon est de 10 cm x 10 cm = 15 m x 15 rangs.



Pour tester votre échantillon, crocheter un morceau de 20 mailles x 20 rangs.

Faire 21 ml

Rang 1: 1 demi-br mc dans la deuxième ml, 19 demi-br mc. Faire 1 ml et tourner.

Rang 2: 19 demi-br mc bar, 1 demi-br mc. Faire 1 ml et tourner.

Répéter le rang 2 jusqu'à avoir 20 rangs. Arrêter.

Mesurer un carré de 10 cm au centre de l'échantillon. Vous devez avoir 15 m x 15 rangs.

MESURES

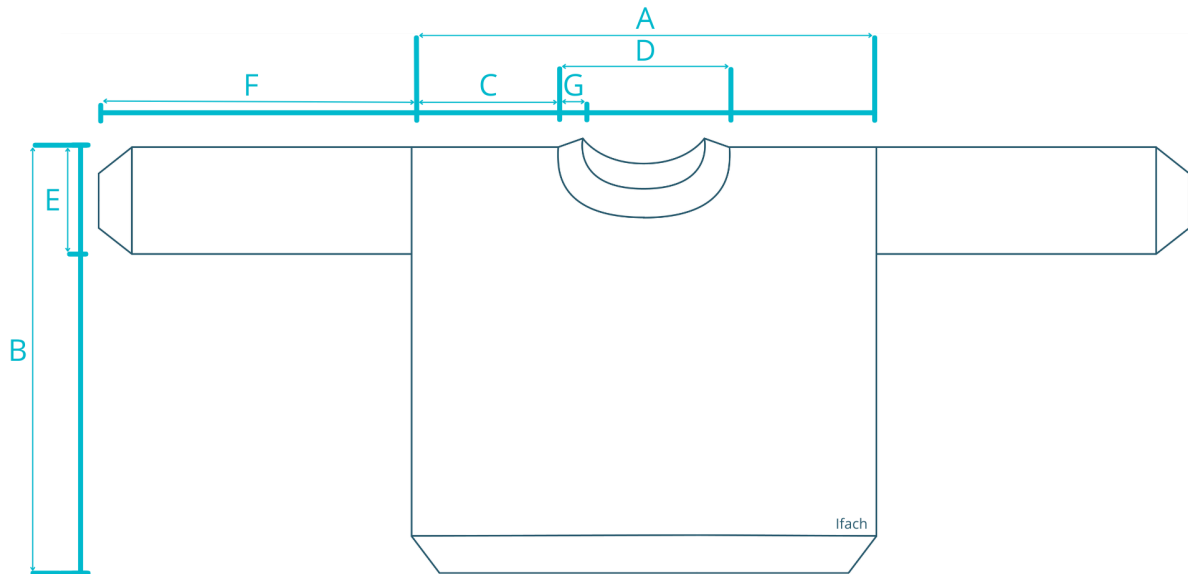

		S	M	L	XL
A	Largeur	50.6 cm	56 cm	61.3 cm	66.6 cm
B	Longueur	53.3 cm	54.6 cm	57.3cm	58.6 cm
C	Largeur d'épaule	16 cm	18.6 cm	20 cm	22.6 cm
D	Largeur d'encolure*	18.6 cm	18.6 cm	21.3 cm	21.3 cm
E	Profondeur d'emmanchure / Largeur de manche	15.3 cm	16 cm	17.3 cm	18.6 cm
F	Longueur de manche	44 cm	44 cm	42.6 cm	40 cm
G	Col en côtes	9 cm			

*Sans le col en côtes

DEVANT

Crocheter en aller retour. Cette pièce se compose de 3 sections: épaule droite, encolure, épaule gauche. Suivre le diagramme de couleur qui correspond à votre taille pour voir quelles couleurs utiliser sur chaque rang.



Épaule droite (quand le pull est porté)

Faire 81 (83) 87 (89) ml

Rang 1: 1 mc dans la deuxième ml à partir du crochet, 9 mc, 70 (72) 76 (78) demi-br mc. Faire 1 ml et tourner.

Rang 2: 79 (81) 85 (87) demi-br mc bar, 1 demi-br mc. Faire 1 ml et tourner.

Rang 3: 10 mc bar, 69 (71) 75 (77) demi-br mc bar, 1 demi-br mc. Faire 1 ml et tourner.

Répéter les rangs 2 et 3 jusqu'au rang 24 (28) 30 (34). *Notez que vous finirez avec un rang pair donc vous devrez le travailler comme un rang 2.*

Former l'encolure

Rang 25 (29) 31 (35): 10 mc bar, 64 (66) 70 (72) demi-br mc bar. Faire 1 ml et tourner. *Noter que 6 mailles sont laissées non travaillées.*

Rang 26 (30) 32 (36): 73 (75) 79 (81) demi-br mc bar, 1 demi-br mc. Faire 1 ml et tourner.

Rang 27 (31) 33 (37): 10 mc bar, 62 (64) 68 (70) demi-br mc bar. Faire 1 ml et tourner. *Noter que 2 mailles sont laissées non travaillées.*

Rang 28 (32) 34 (38): 71 (73) 77 (79) demi-br mc bar, 1 demi-br mc. Faire 1 ml et tourner.

Rang 29 (33) 35 (39): 10 mc bar, 60 (62) 66 (68) demi-br mc bar. Faire 1 ml et tourner. *Noter que 2 mailles sont laissées non travaillées.*

Rang 30 (34) 36 (40): 69 (71) 75 (77) demi-br mc bar, 1 demi-br mc. Faire 1 ml et tourner.

Rang 31 (35) 37 (41): 10 mc bar, 58 (60) 64 (66) demi-br mc bar. Faire 1 ml et tourner. *Noter que 2 mailles sont laissées non travaillées.*

Rang 32 (36) 38 (42): 67 (69) 73 (75) demi-br mc bar, 1 demi-br mc. Faire 1 ml et tourner.

Rang 33 (37) 39 (43): 10 mc bar, 58 (60) 64 (66) demi-br mc bar. Faire 1 ml et tourner.

Répéter les rangs 32 (36) 38 (42) et 33 (37) 39 (43) jusqu'au rang 46 (50) 56 (60).

Rang 47 (51) 57 (61): 10 mc bar, 58 (60) 64 (66) demi-br mc bar. **Faire 3 ml** et tourner.

Rang 48 (52) 58 (62): 1 demi-br mc dans la deuxième ml à partir du crochet, 1 demi-br mc, 67 (69) 73 (75) demi-br mc bar, 1 demi-br mc. Faire 1 ml et tourner.

Rang 49 (53) 59 (63): 10 mc bar, 60 (62) 66 (68) demi-br mc bar. **Faire 3 ml** et tourner.

Rang 50 (54) 60 (64): 1 demi-br mc dans la deuxième ml à partir du crochet, 1 demi-br mc, 69 (71) 75 (77) demi-br mc bar, 1 demi-br mc. Faire 1 ml et tourner.

Rang 51 (55) 61 (65): 10 mc bar, 62 (64) 68 (70) demi-br mc bar. **Faire 3 ml** et tourner.

Rang 52 (56) 62 (66): 1 demi-br mc dans la deuxième ml à partir du crochet, 1 demi-br mc, 71 (73) 77 (79) demi-br mc bar, 1 demi-br mc. Faire 1 ml et tourner.

Épaule gauche

Rang 53 (57) 63 (67): 10 mc bar, 64 (66) 70 (72) demi-br mc bar. **Faire 7 ml** et tourner.

Rang 54 (58) 64 (68): 1 demi-br mc dans la deuxième ml à partir du crochet, 5 demi-br mc, 73 (75) 79 (81) demi-br mc bar, 1 demi-br mc. Faire 1 ml et tourner.

Rang 55 (59) 65 (69): 10 mc bar, 69 (71) 75 (77) demi-br mc bar, 1 demi-br mc. Faire 1 ml et tourner.

Rang 56 (60) 66 (70): 79 (81) 85 (87) demi-br mc bar, 1 demi-br mc. Faire 1 ml et tourner.

Répéter les rangs 55 (59) 65 (69) et 56 (60) 66 (70) jusqu'au rang 76 (84) 92 (100). Ne pas faire 1 ml à la fin du dernier rang. Arrêter.

DOS

Crocheter en aller retour. Cette pièce se compose de 3 sections: épaule gauche, encolure, épaule droite. Suivre le diagramme de couleur qui correspond à votre taille pour voir quelles couleurs utiliser sur chaque rang.



Épaule gauche (quand le pull est porté)

Faire 81 (83) 87 (89) ml.

Rang 1: 1 mc dans la deuxième ml à partir du crochet, 9 mc, 70 (72) 76 (78) demi-br mc. Faire 1 ml et tourner.

Rang 2: 79 (81) 85 (87) demi-br mc bar, 1 demi-br mc. Faire 1 ml et tourner.

Rang 3: 10 mc bar, 69 (71) 75 (77) demi-br mc bar, 1 demi-br mc. Faire 1 ml et tourner.

Répéter les rangs 2 et 3 jusqu'au rang 24 (28) 30 (34). *Noter que vous finirez avec un rang pair donc vous devrez le travailler comme un rang 2.*

Former l'encolure

Rang 25 (29) 31 (35): 10 mc bar, 68 (70) 74 (76) demi-br mc bar. Faire 1 ml et tourner. *Noter que 2 mailles sont laissées non travaillées.*

Rang 26 (30) 32 (36): 77 (79) 83 (85) demi-br mc bar, 1 demi-br mc. Faire 1 ml et tourner.

Rang 27 (31) 33 (37): 10 mc bar, 68 (70) 74 (76) demi-br mc bar. Faire 1 ml et tourner.

Répéter les rangs 26 (30) 32 (36) et 27 (31) 33 (37) jusqu'au rang 52 (56) 62 (66).

Épaule droite

Rang 53 (57) 63 (67): 10 mc bar, 68 (70) 74 (76) demi-br mc bar. **Faire 3 ml** et tourner.

Rang 54 (58) 64 (68): 1 demi-br mc dans la deuxième ml, 1 demi-br mc, 77 (79) 83 (85) demi-br mc bar, 1 demi-br mc. Faire 1 ml et tourner.

Rang 55 (59) 65 (69): 10 mc bar, 69 (71) 75 (77) demi-br mc bar, 1 demi-br mc. Faire 1 ml et tourner.

Rang 56 (60) 66 (70): 79 (81) 85 (87) demi-br mc bar, 1 demi-br mc. Faire 1 ml et tourner.

Répéter les rangs 55 (59) 65 (69) et 56 (60) 66 (70) jusqu'au rang 76 (84) 92 (100). Ne pas faire 1 ml à la fin du dernier rang. Arrêter.

MANCHE DROITE

Crocheter en aller retour.

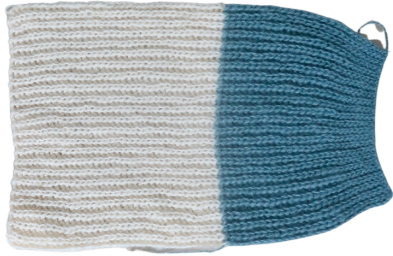

Faire 38 ml avec la couleur **A**. Ensuite, changer pour la **couleur B** et faire 29 (29) 27 (23) ml.

Rang 1: **Couleur B** 1 mc dans la deuxième ml à partir du crochet, 7 mc, 20 (20) 18 (14) demi-br mc. **Couleur A** 38 demi-br mc. Faire 1 ml et tourner.

Rang 2: **Couleur A** 38 demi-br mc bar. **Couleur B** 20 (20) 18 (14) demi-br mc bar, 7 mc bar, 1 mc.

Rang 3: **Couleur B** 8 mc bar, 20 (20) 18 (14) demi-br mc bar. **Couleur A**: 37 demi-br mc bar, et 1 demi-br mc bar. Faire 1 ml et tourner.

Répéter les rangs 2 et 3 jusqu'au rang 46 (48) 52 (56). Ne pas faire 1 ml à la fin du dernier rang. Arrêter.

MANCHE GAUCHE

Crocheter en aller retour.

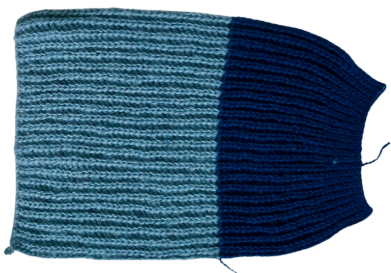

Faire 38 ml avec la couleur **B**. changer pour la **couleur C** et faire 29 (29) 27 (23) ml

Rang 1: **Couleur C** 1 mc dans la deuxième ml à partir du crochet, 7 mc, 20 (20) 18 (14) demi-br mc. **Couleur B** 38 demi-br mc. Faire 1 ml et tourner.

Rang 2: **Couleur B** 38 demi-br mc bar. **Couleur C** 20 (20) 18 (14) demi-br mc bar, 7 mc bar, 1 mc.

Rang 3: **Couleur C** 8 mc bar, 20 (20) 18 (14) demi-br mc bar. **Couleur B**: 37 demi-br mc bar, et 1 demi-br mc bar. Faire 1 ml et tourner.

Répéter les rangs 2 et 3 jusqu'au rang 46 (48) 52 (56). Ne pas faire 1 ml à la fin du dernier rang. Arrêter.

ASSEMBLAGE

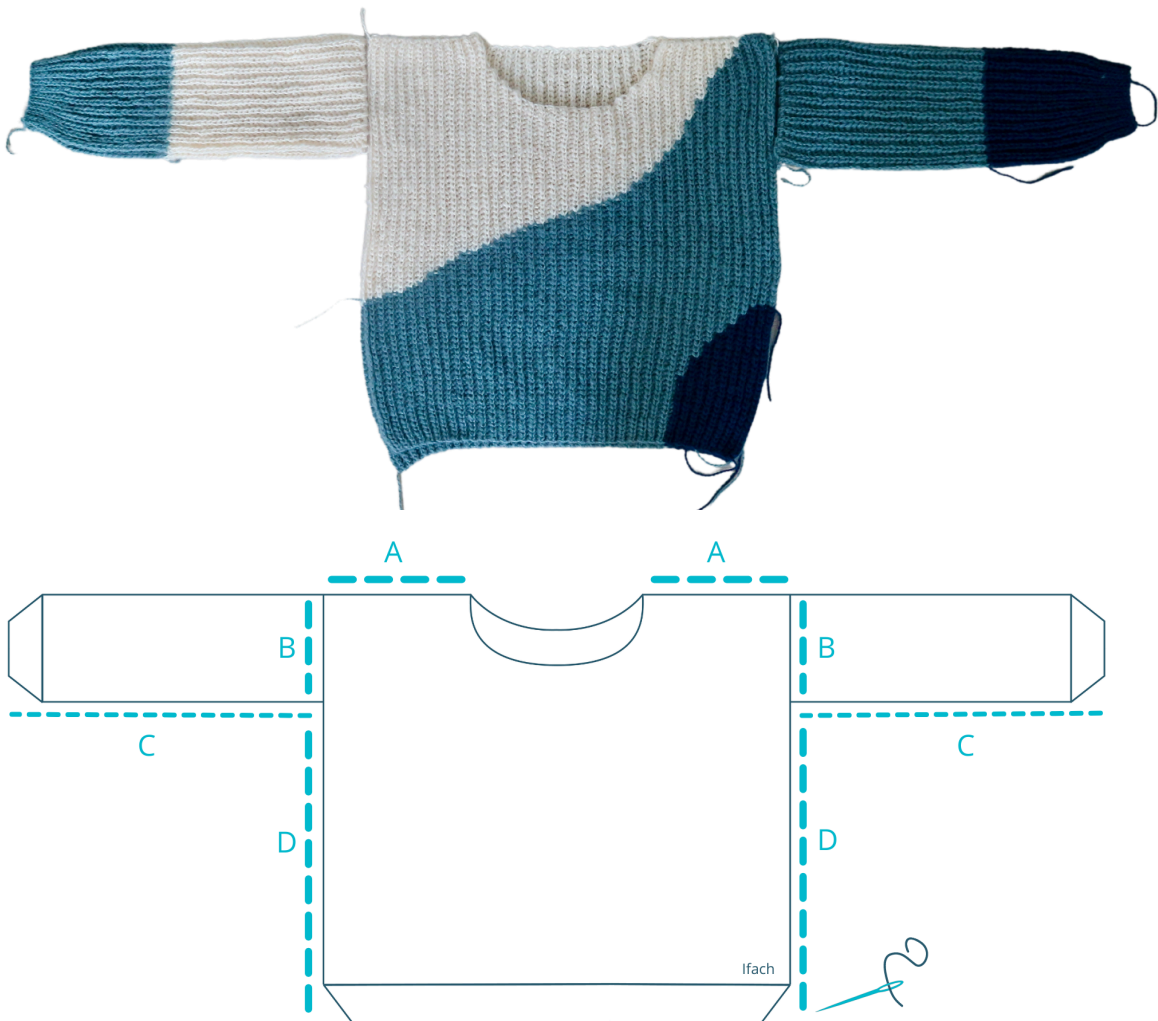

En utilisant l'aiguille à laine et un point invisible.

Joindre le devant et le dos sur les épaules (A). Ensuite, plier chaque manche et les joindre des deux côtés (B), en laissant la partie basse ouverte. Coudre le côté ouvert de la manche (C). Enfin, joindre le bas et le devant sur les côtés (D).

ENCOLURE



Joindre le fil sur un des côtés de l'encolure. Ms régulièrement autour de l'encolure jusqu'à retourner à la première m. Essayer de faire 1 ms par rang et 1 ms par m sur l'encolure. Mc dans la première m.

Faire 17 ml

Rang 1: 1 mc dans la deuxième ml. 15 mc. Joindre avec 2 mc dans les 2 m suivantes de la bordure.

Rang 2: 15 mc bar, 1 mc. Faire 1 ml et tourner.

Rang 3: 16 mc bar. Joindre avec 2 mc dans les 2 m suivantes de la bordure.

Répéter les rangs 2 et 3 jusqu'à avoir travaillé toutes les m autour de l'encolure. Arrêter, en laissant un long brin pour coudre.

Joindre la fin du col au début. Arrêter.



Le col du pull est conçu pour avoir un large col roulé (comme le montre la première image). Cependant, si vous préférez que les côtes du cou soient plus courtes (comme le montre la deuxième image), vous pouvez plier les côtes vers l'intérieur et coudre le bord sur l'encolure- où les parties du corps se terminent et où le col commence.

DIAGRAMME DE COULEUR

Taille S: Pièce du devant

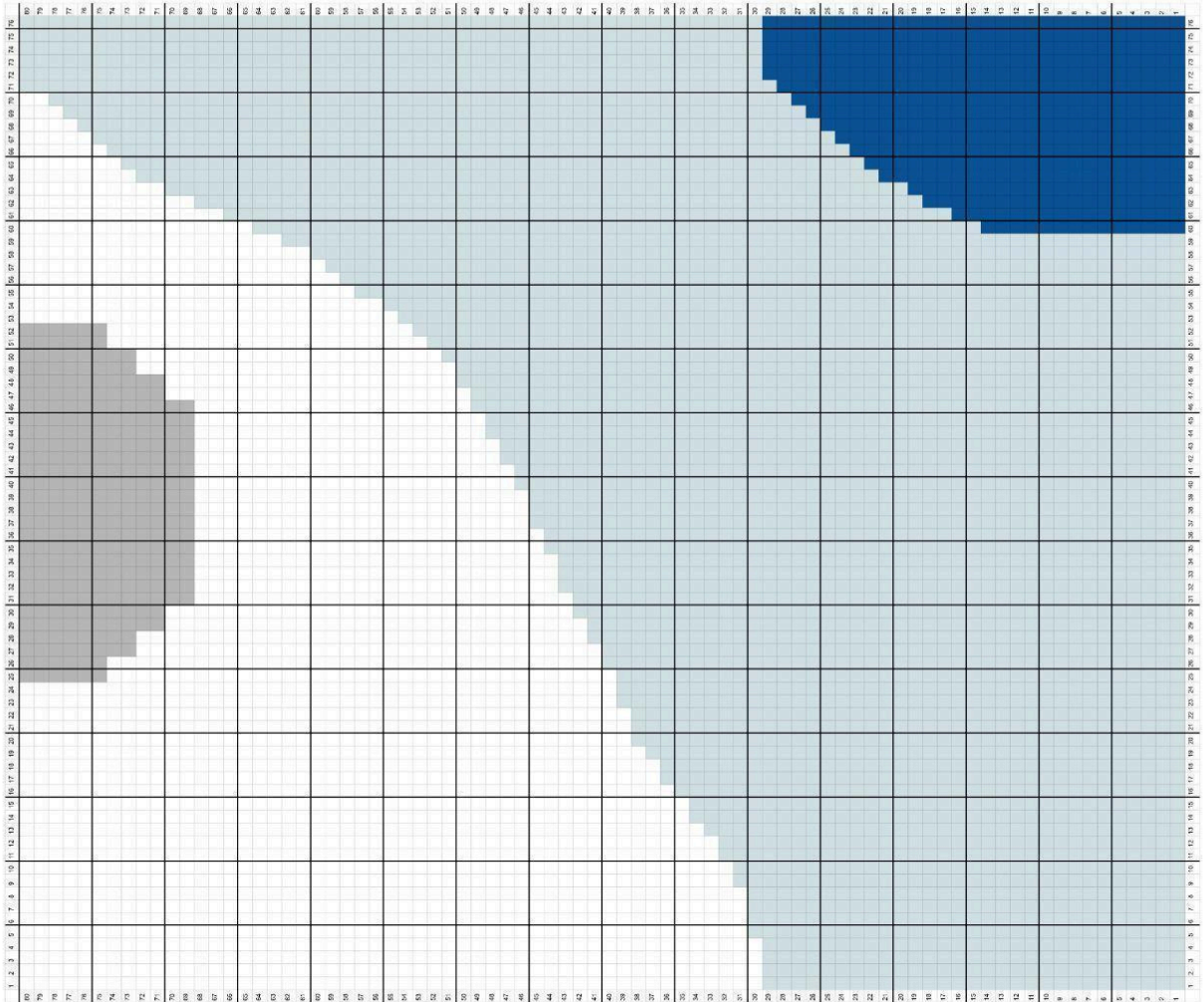

Taille S: Pièce du dos

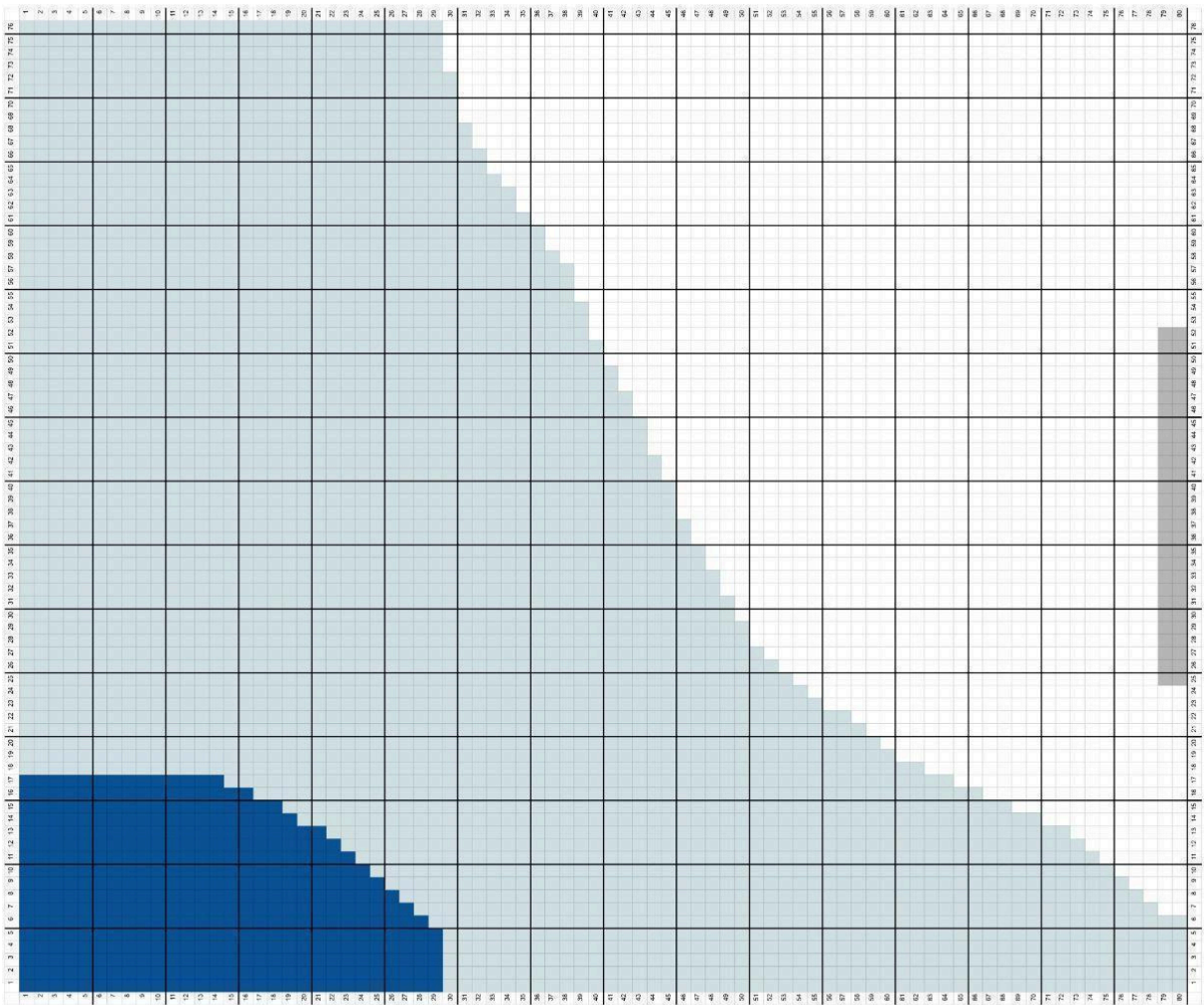

Taille M: Pièce du devant

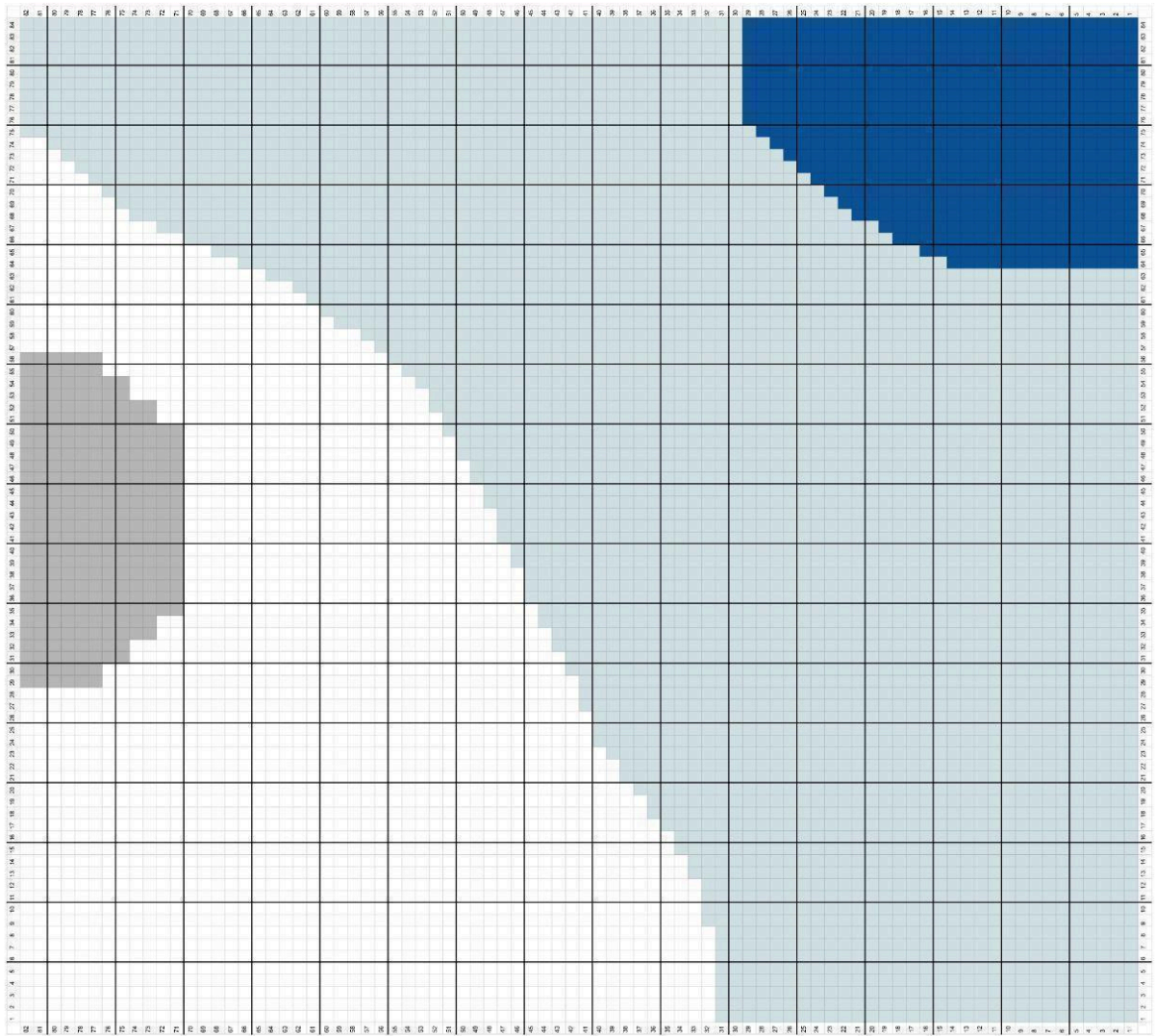

Taille M: Pièce du dos

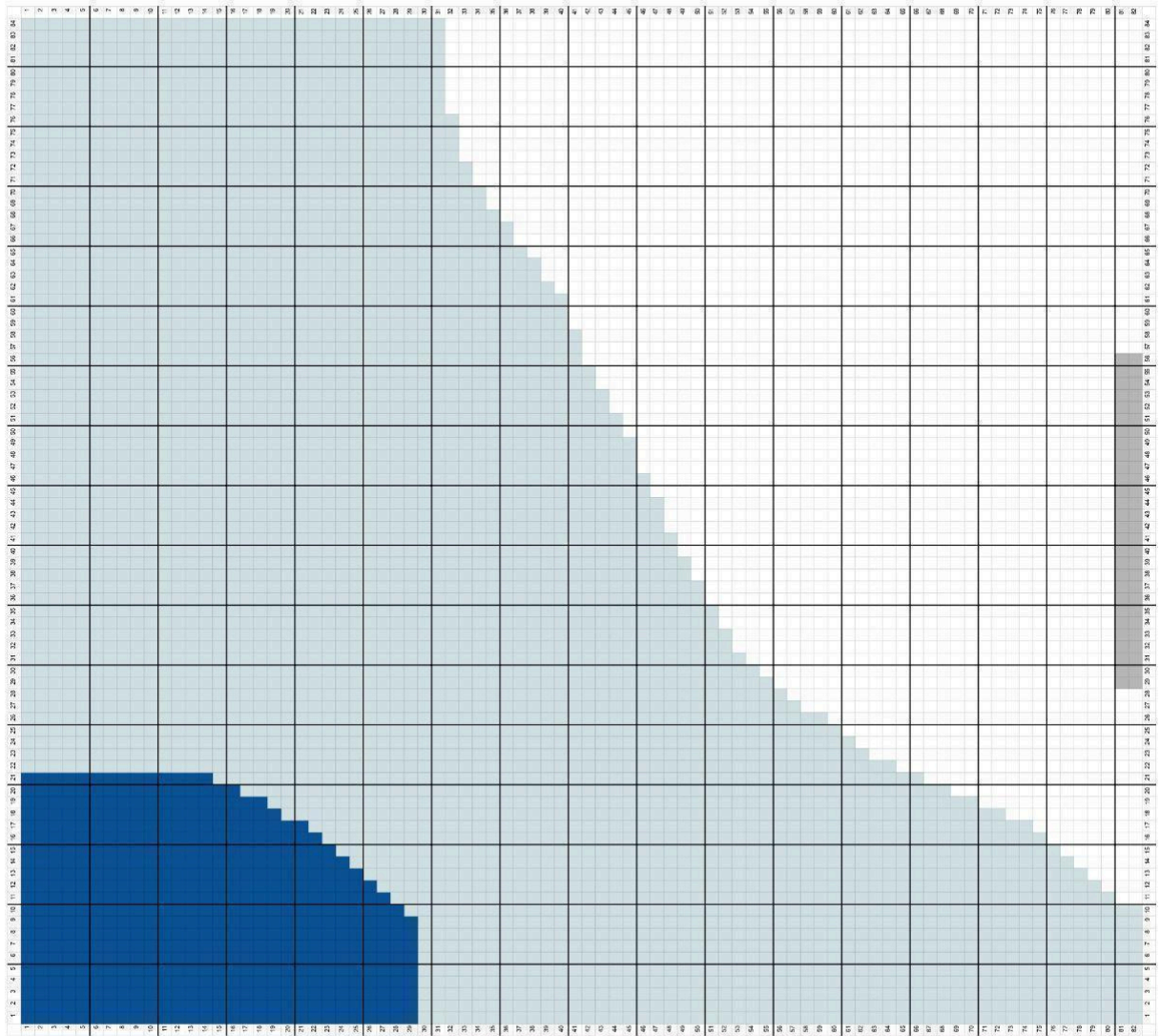

Taille L: Pièce du devant

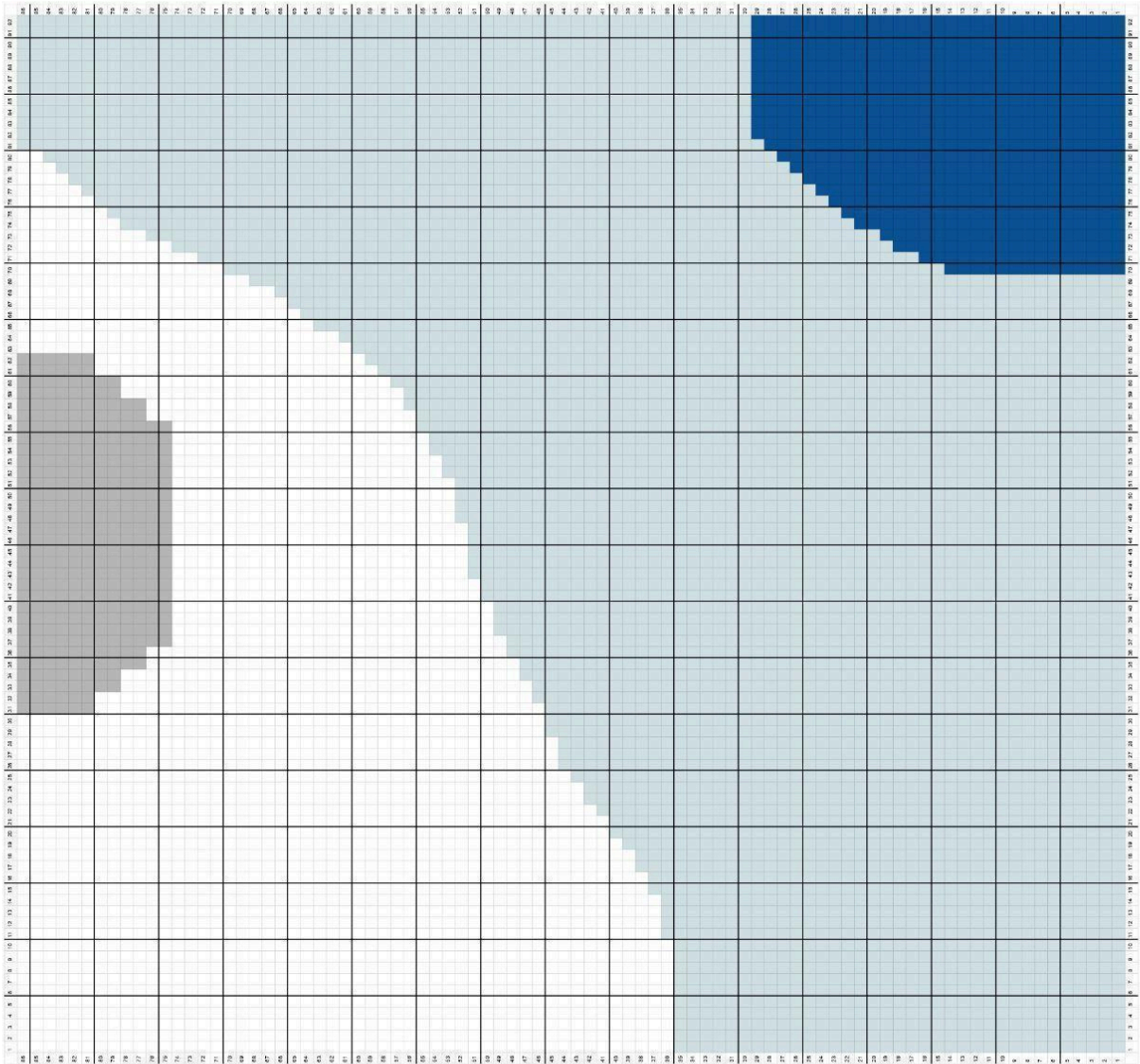

Taille L: Pièce du dos

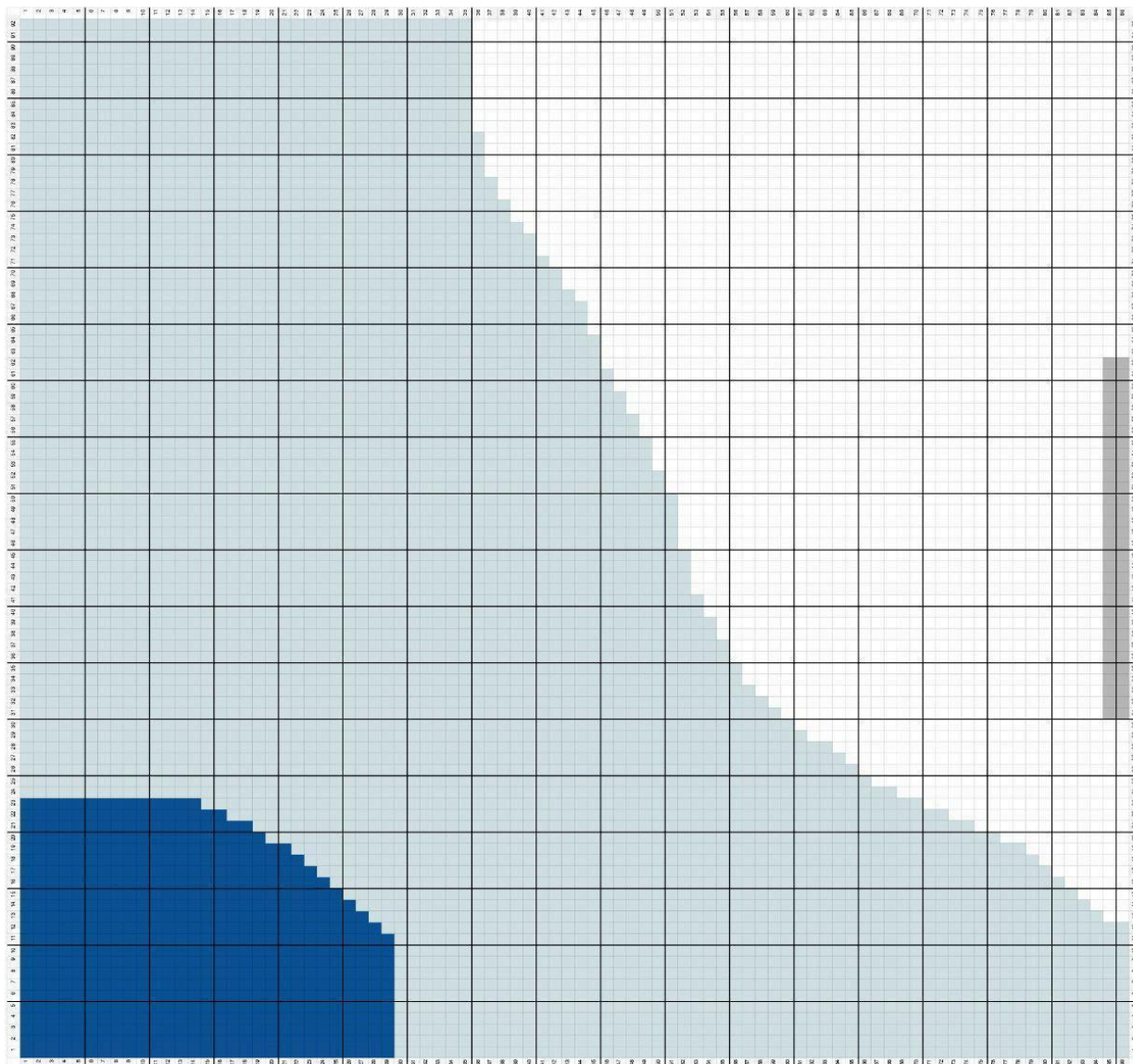

Taille XL: Pièce du devant

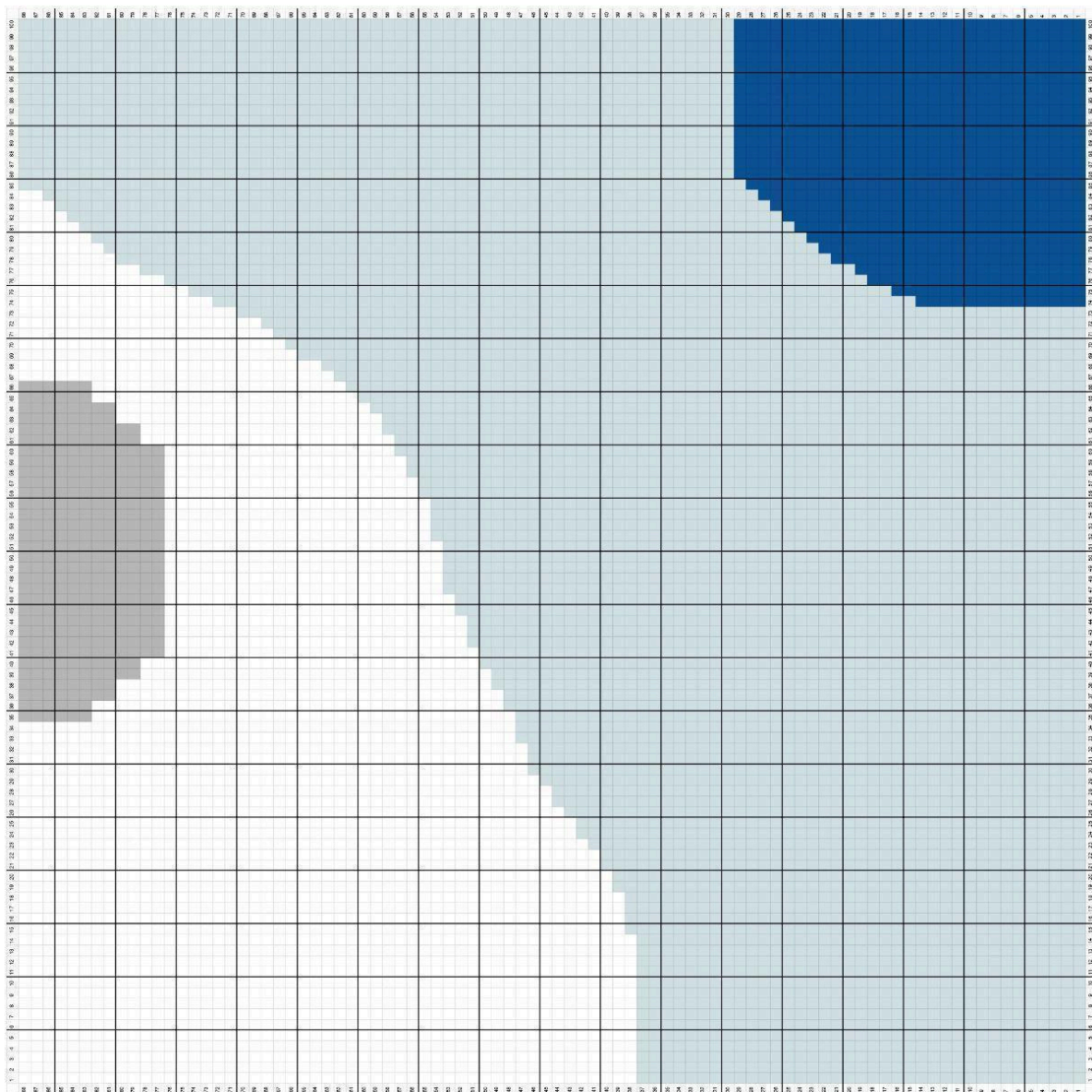

Taille XL: Pièce du dos

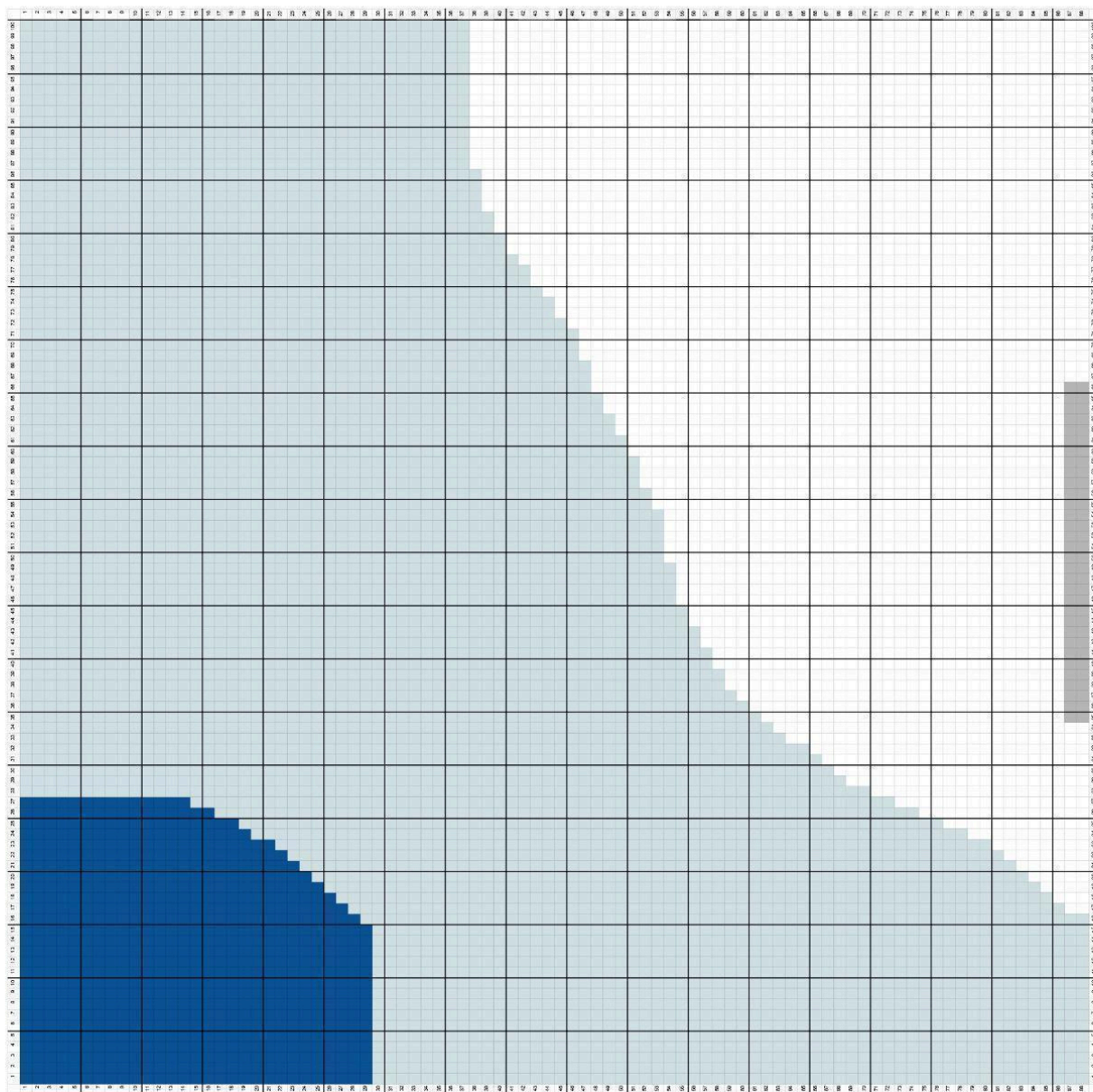

Amusez-vous!

Beatriz Cánovas · Miss Beetle

MISS BEETLE

